

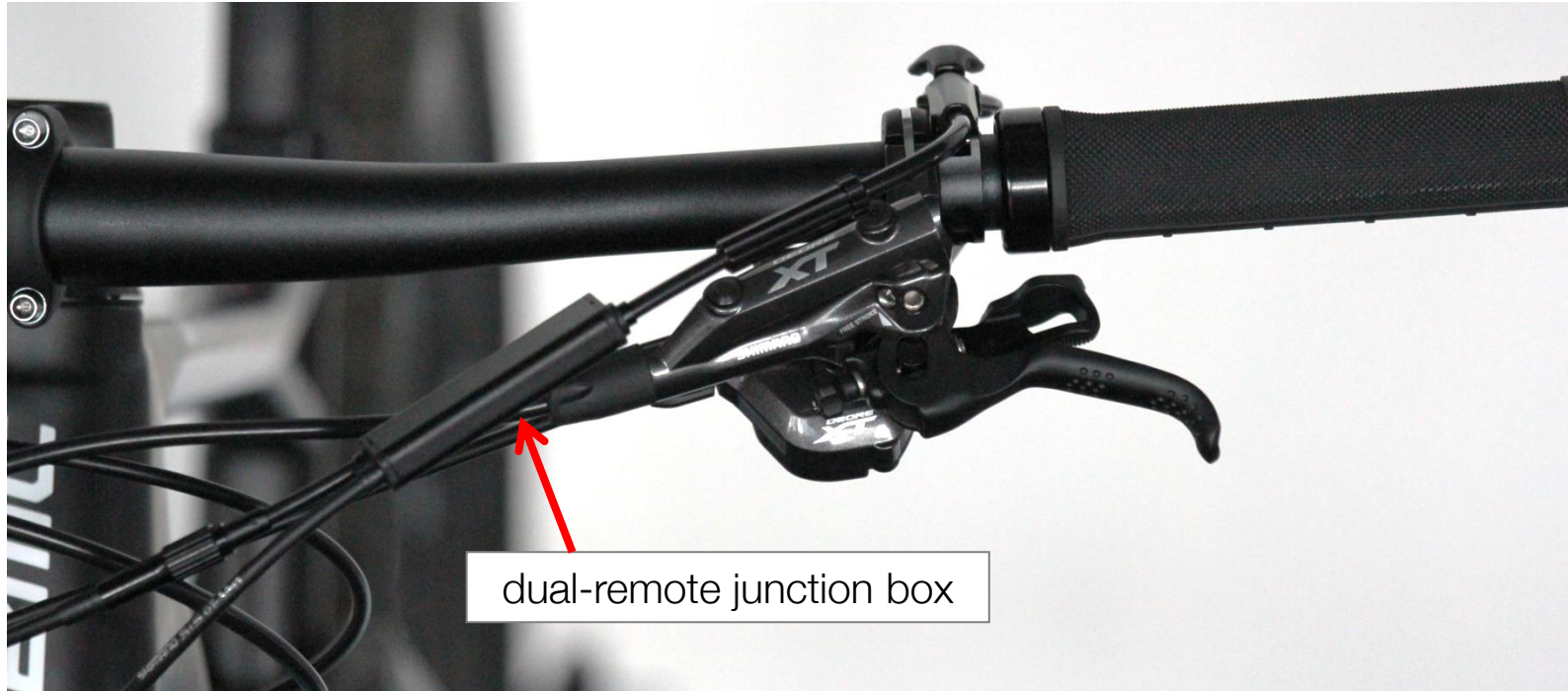

# **2016 Fourstroke**

Remote Lockout Installation Manual

Montare la leva di sblocco rapido sul lato sinistro del manubrio e usare una guaina continua per tutta la lunghezza necessaria. Installare anche l'unità sdoppiatore.



### **Montaggio del doppio sblocco rapido:**

<http://www.ridefox.com/help.php?m=bike&id=524#reversingthe2014ctdremotelever>

Rispetto al montaggio di fabbrica, il fermo-guaina sull'ammortizzatore deve essere ri-montato rotato di 180.



**Istruzioni per ruotare il fermo-guaina sull'ammortizzatore:**

<http://www.ridefox.com/help.php?m=bike&id=93>

La guaina dello sblocco rapido ammortizzatore passa lungo il tubo diagonale, parallela alla guaina del cambio e al tubo del freno posteriore.





La guaina dello sblocco rapido entra nel telaio appena dopo la piastrina di bloccaggio, prima del movimento centrale.

\*\*Nota: c'è una leggera differenza nella piastra di fissaggio delle guaine tra i modelli 01 e 02 (evidenziata nel cerchio)

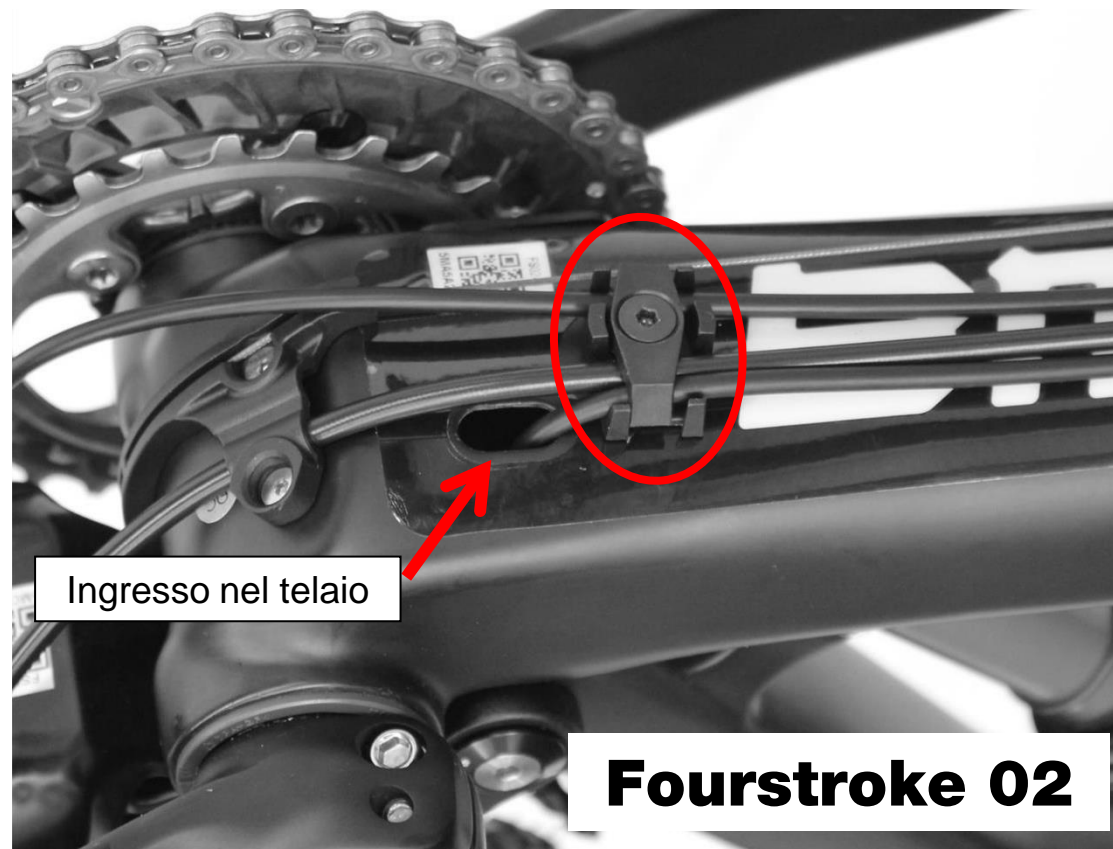
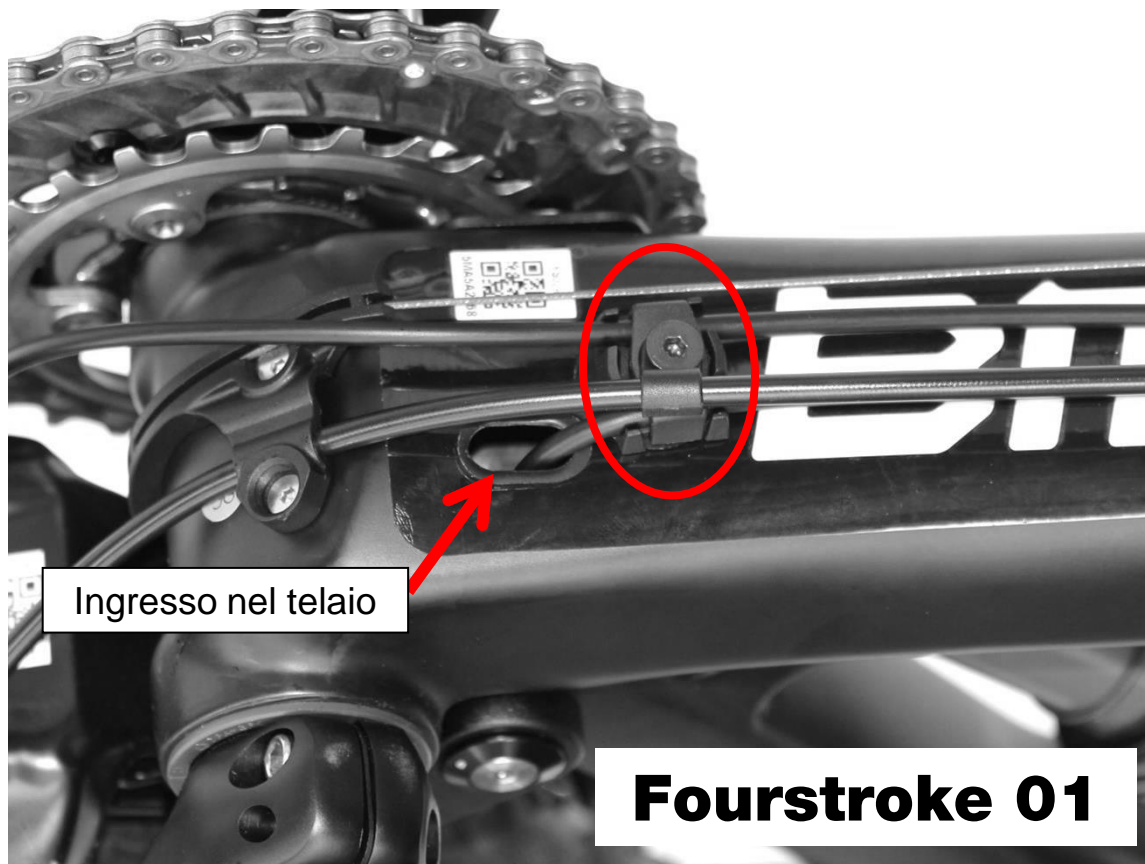

Nell'imboccare la guaina all'interno del telaio, c'è un foro di 6 mm alla giunzione tra movimento centrale e tubo sella attraverso il quale passare per arrivare all'ammortizzatore.

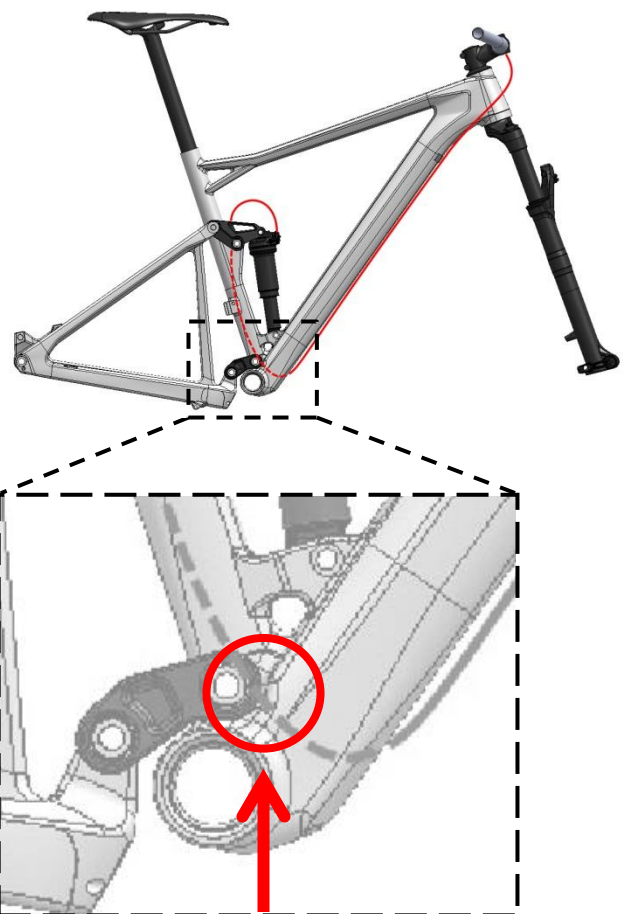

Posizione del foro all'interno del telaio

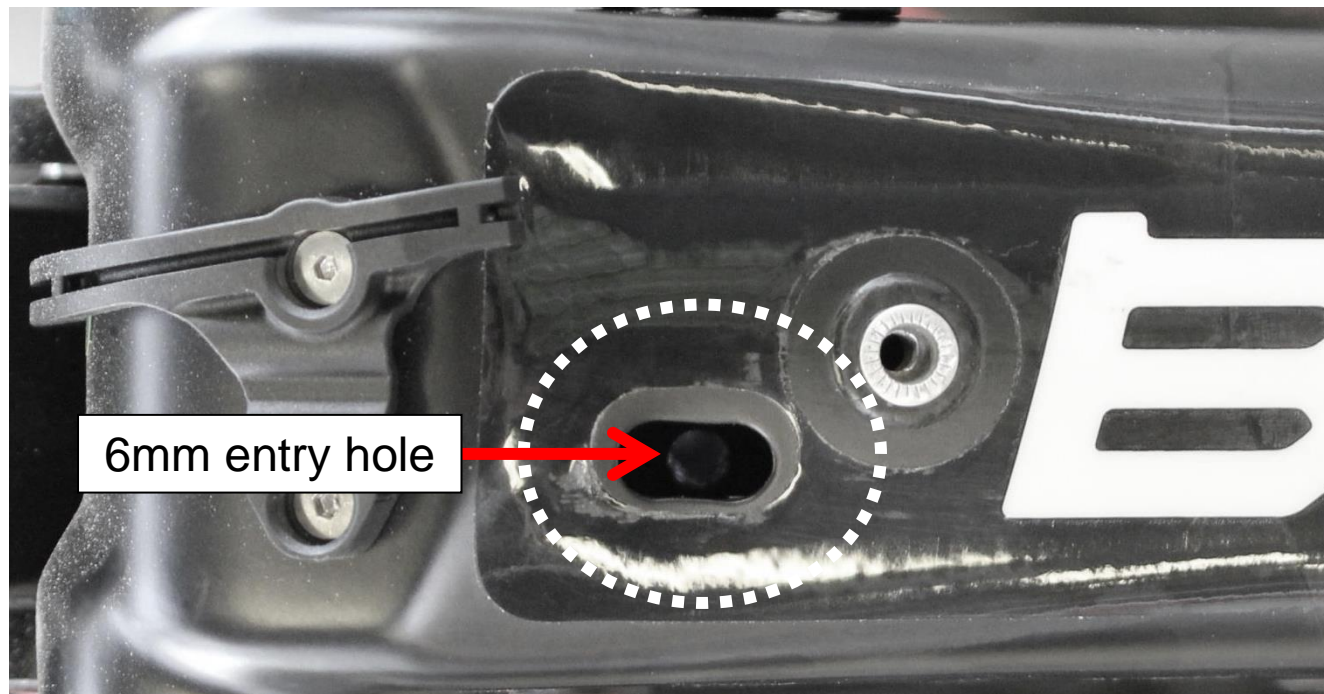

La guaina esce dal telaio dietro alla biella Rockerarm e si piega in avanti e in basso per raggiungere l'amortizzatore.



## **Ribaltare la leva per il montaggio al lato sinistro:**

<http://www.ridefox.com/help.php?m=bike&id=524#reversingthe2014ctdremotelever>

## **Montaggio del doppio sblocco rapido:**

<http://www.ridefox.com/help.php?m=bike&id=524#reversingthe2014ctdremotelever>

## **Istruzioni per rovesciare il fermo-guaina sull'ammortizzatore:**

<http://www.ridefox.com/help.php?m=bike&id=93>